

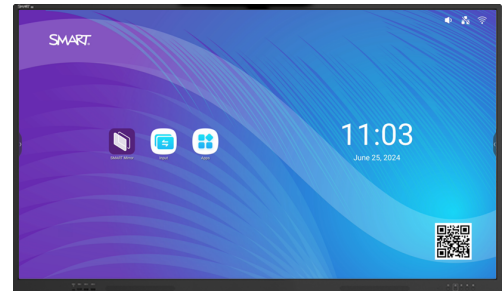

SMART Board® NX-serien



HDMI™
 HIGH-DEFINITION MULTIMEDIA INTERFACE



Skärm

Skärmstorlekar (diagonalt)	65" 75" 86"
Bakgrundsbelysning	LED
Bredd/höjdförhållande	16:9
Maximal skärmapplösning	4K UHD (3840 × 2160)
Uppdateringsintervall	60 Hz
Livslängd	≥ 50,000 timmar
Ljusstyrka¹	400 cd/m ²
Skärmens svarstid	≤8 ms
Visningsvinkel	178°
Glas	Fullständigt värmehärdad Anti-reflex Bindning
Ramfärg	Svart
Sensorer	Omgivande ljus Infrarött
Ljud	2 inbyggda 20 W-högtalare med high fidelity-ljud

Inbyggt Android-operativsystem

Operativsystem	Android version 13.0
CPU	Fyrkärnig
Minne	8 GB DDR4
Förvaring	64 GB
Skärmdelning	✓
Val av ingång	✓
SMART Remote Management²	✓

Språk som stöds

Danska | Engelska | Estniska | Finska | Franska | Grekiska | Italienska | Japanska | Kinesiska (förenklad) | Kinesiska (traditionell) | Litauiska | Nederländska | Norska | Polska | Portugisiska | Rumänska | Ryska | Spanska | Svenska | Tjeckiska | Turkiska | Tyska | Ungerska

UPPDATERINGAR

Over-the-air (OTA)

PC-datorer

OPS-stöd³

SMART PCM- eller AMG1-moduler

PC-modulen stöder OPS

90 W

Datormoduler som tillval

Se > smarttech.com/accessories

¹Ljusstyrkan på enskilda skärmar kan variera.

²SMART Remote Management-prenumeration krävs

³Stöd och prestanda för OPS- (Open Pluggable Specification) och OPS-C-moduler från tredje part kan variera. Utför ordentliga kompatibilitetstester för att undvika potentiella problem.

Indata	Framsida	Baksida
Tillbehörsplats för OPS PC	–	1
HDMI® 2.0 med stöd för HDCP 1.4 och HDCP 2.2	1	2
Display Port 1.2	–	1
VGA-video	–	1
Stereo 3,5 mm (variabel)	–	1
RS-232 (DB-9-kontakt)	–	1
RJ45 (LAN IN)	–	1
USB Typ-C 4K @ 60 Hz Display Port, alternativt läge och digitalt ljud, USB 3.2 Gen 1 (DFP) för kringutrustning; 15 W strömförsörjning	1	–
USB Typ-C 4K @ 60 Hz Display Port, alternativt läge, digitalt ljud, USB 2.0 Hi-Speed USB	–	1
USB 2.0 Typ-A	–	1
USB 3.2 Gen 1 Typ-A	2	2

Utdata	Framsida	Baksida
HDMI 2.0 med stöd för HDCP 1.4 och 2.2	–	1
Stereo 3,5 mm (variabel)	–	1
S/PDIF optisk (fast)	–	1
RJ45 (LAN UT)	–	1

Inkluderade sladdar och tillbehör	Antal
Landsspecifik elkabel	1
1,8 m USB 3.2 Gen 1 Typ-C-kabel, 5A	1
Externa antenner med dubbla band för wifi (2,4 och 5 GHz) och Bluetooth® (2,4 GHz)	2
Fjärrkontroll	1
AAA-batterier	2
Illustrerande installationsanvisningar	1
Viktig information	1

Anslutning

Trådlöst	RJ45 (x2) 1000BASE-T
Wifi	IEEE 802.11ax (wifi 6) med stöd för WEP-, WPA-, WPA2-, WPA3 PSK- och 802.1X EAP-autentiseringsprotokoll Wifi-åtkomstpunkt
Bluetooth	5.0 dubbelläge

Förvarings- och driftskrav

Strömkrav	100 V till 240 V AC, 50 Hz till 60 Hz
Driftstemperatur	0–40 °C
Lagringstemperatur	–10–60 °C
Luftfuktighet	20–80 % relativ luftfuktighet, ej kondenserande

Strömförbrukning

Normal	65": 79 W 75": 88 W 86": 119 W
Standby	<0.5 W

Certifiering och regelefterlevnad⁴

Regleringsmodeller	IDGX65-2 IDGX75-2 IDGX86-2
USA/Kanada	cULus FCC ISED TSCA CONEG Förpackning Proposition 65
EU/EEA/EFTA/UK	CE UKCA LVD CB EMC Röd REACH RoHS Batteri WEEE förpackning POP Ekodesign
Australien/Nya Zeeland	RCM
Prestandakrav	ENERGY STAR® HDMI HDCP

Inköpsinformation⁵

Beställningsnummer

NX165	SMART Board® NX065-skärm med skärmdelning
NX175	SMART Board NX075-skärm med skärmdelning
NX186	SMART Board NX086-skärm med skärmdelning

Valfria tillbehör

Se > smarttech.com/accessories

SMART-garanti

Villkor och alternativ för garantiuppgradering varierar beroende på region. Besök smarttech.com/warranty eller kontakta din återförsäljare för information.

⁴Produkttillgängligheten kan variera beroende på region.

Denna produkt har fått ytterligare certifieringar som inte anges här.

⁵Beställningsnummer kan variera beroende på region.

Kabelkrav

Se > *Guide till SMART-kablar och -kontakter*
(docs.smarttech.com/kb/171926)



Installation, mått och vikt

Anteckningar

- Alla dimensioner $\pm 0,3$ cm. Alla vikter $\pm 0,9$ kg.
- Produkten skickas upprätt.

65"- modeller

Mått

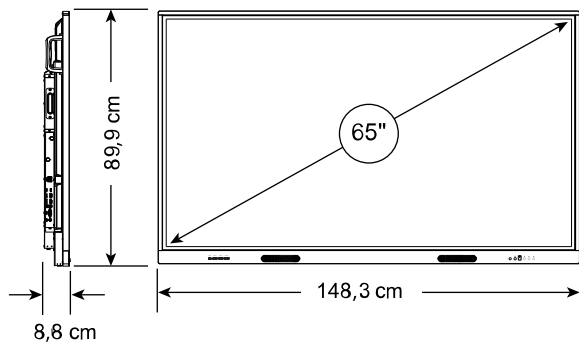

Vikt

37 kg

Transportmått (inklusive lastpall)

162 cm \times 116,5 cm \times 16 cm

Fraktvikt

54 kg

VESA-monteringsplatta

M8 | 600 \times 400 mm

Handtag

2

75"-modeller

Mått

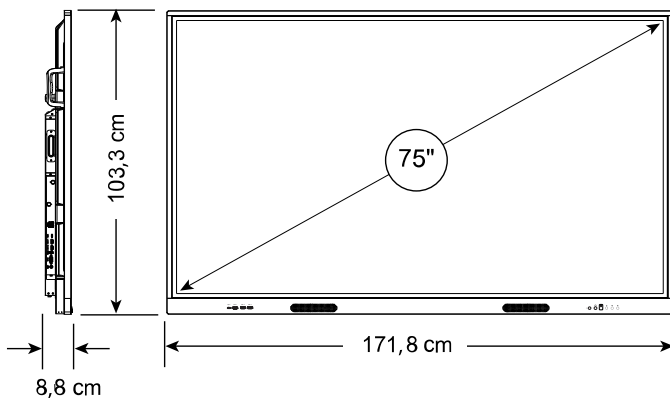

Vikt

52 kg

Transportmått (inklusive lastpall)

182 cm \times 128,5 cm \times 16 cm

Fraktvikt

71 kg

VESA-monteringsplatta

M8 | 800 \times 400 mm

Handtag

2

Installation, mått och vikt (fortsättning)

86"-modeller

Mått

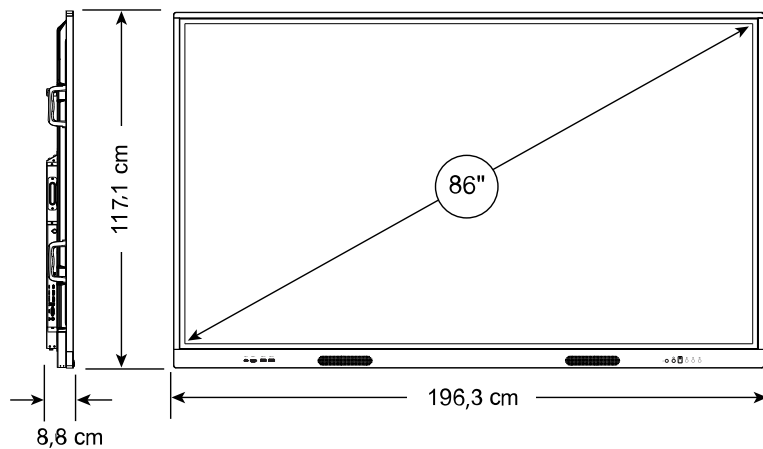

Vikt

65 kg

Transportmått (inklusive lastpall)

216,5 cm × 144,5 cm × 16,0 cm

Fraktvikt

90 kg

VESA-monteringsplatta

M8 | 800 × 600 mm

Handtag

4

[smarttech.com](https://www.smarttech.com)
[smarttech.com/contact](https://www.smarttech.com/contact)

© 2024 SMART Technologies ULC. Alla rättigheter förbehållna. SMART Board, smarttech, SMART-logotypen och alla SMART-slogans är varumärken eller registrerade varumärken som tillhör SMART Technologies ULC i USA och/eller andra länder. De antagna varumärkena HDMI och HDMI High-Definition Multimedia Interface och HDMI-logotypen är varumärken eller registrerade varumärken som tillhör HDMI Licensing Administrator, Inc. i USA och andra länder. Chrome OS is a trademark of Google Inc. Alla andra tredjepartsprodukter och företagsnamn kan vara varumärken som tillhör dess respektive ägare. Denna produkt och/eller användningen av den täcks av ett eller flera av följande USA-patent: www.smarttech.com/patents. Innehållet kan ändras utan föregående meddelande. 12 november 2024.